

MM-thermox

NOSTO-OVEN AVAAJA ASENNUS- JA KÄYTTÖOHJEET

DID 1 AVAAJA 600N
DID 2 AVAAJA 800N
DID 3 AVAAJA 1000N

VAROITUS:

ON ERITTÄIN TÄRKEÄÄ KAIKKIEN AVAAJAN KÄYTTÄJIEN JA ASENTAJIEN TURVALLISUUDEN TAKIA, ETTÄ KAIKKIA ASENNUS- JA TURVALLISUUSOHJEITA NOUDATETAAN. NIIDEN LAIMINLYÖNTI VOI JOHTAA VAKAVAAN HENKILÖTAPATURMAAN JA/TAI OMAISUUSVAHINKOIHIN TAI AVAAJAJÄRJESTELMÄN VIKOIHIN JA TOIMINTAHÄIRIÖIHIN.



Hakemisto

ASENNUSOSA	3
TÄRKEÄT TURVALLISUUSVAROITUKSET	3
KUVAUS	3
KÄYTTÖOHJAIMET	4
ASENNUSOHJEET	5
LIITÄNTÖJEN KUVAUS	8
YKSIKÖN OHJELMOINTI	8
AUKI/SULJETTU ASENNON ASETUS	9
SÄÄDÖT	9
TOIMINTOTILAT	9
ITSE-OPPIVA LÄHETIN	10
HUOLTO	10
TEKNISET TIEDOT	10
LOPPU SANAT	10
TIETOJA KÄYTTÄJÄLLE	11
OMISTAJAN OSA	12
TÄRKEÄT TURVALLISUUSVAROITUKSET	12
AVAAJAN KÄYTTÖ	15
MANUAALIKÄYTTÖ	15
KÄYTTÖOHJAIMET	15
KAUKOSÄÄTIMEN KOODAUS	15
LAMPPUJEN VAIHTO	15
TURVAPALAUTUSJÄRJESTELMÄN TARKASTUS	15
SÄÄNNÖLLINEN TARKASTUS JA YLLÄPITO	16

Yrityksemme täten sulkee pois lain sallimassa määrässä, kaikki ehdot ja takuut, lakisäätteiset ja muut, joita voidaan pitää lain mukaan yrityksemme autotallin ovien avaaajien ostoehtoina tai –takuina. Yrityksemme kieltää antamasta lainsäädännön sallimassa laajuudessa, mitään nimenomaisia tai epäsuoria takeita autotallin oven avaaajan asennusohjeiden laiminlyönnistä johtuvasta asennusvirheestä johtuvista suorista, epäsuorista, satunnaisista tai välillisistä vahingoista, vaurioista, kustannuksista tai tulojen menetyksestä henkilölle, yritykselle tai järjestölle.

ASENNUSOSA

Tärkeät turvallisuusvaroitukset

Tässä käyttöoppaassa kuvattu autotallin ovenavaaja on tarkoitettu nosto-ovien ja yksiosaisien ovien avaamiseen. Kaikki muu käyttö on luvaton ja mitätöi takuun.

VAROITUS:

Jos suoritat toimintoja laitteisiin, jotka luokitellaan automaattisten porttien ja ovien luokkaan ja et noudata olennaisia turvallisuussääntöjä, voi tämä johtaa vakavaan henkilötapaturmaan ja/tai omaisuusvahinkoihin. Viitteet turvallisuussäännöistä löytyy sivuilta 12-14 omistajan osassa ja ne tulee lukea ennen asennusta. Vain pätevyityneen henkilön tulee asentaa ja huoltaa laitteisto. Asentajan vastuulla on noudattaa kaikkia turvallisuussääntöjä.

Kuvaus

Autotallin ovenavaaja vaatii 220VAC (tai 110VAC) 50Hz virransyötön ja siinä on 24V DC moottori ja se sisältää 'Pitokytkin' -ohjauksen ja automaattitilan käyttöä varten. Oven ollessa toiminnassa, voidaan liike keskeyttää aktivoimalla turvalaitteet (manuaalinen pysäytys, lähetin, seinäpainike (jos asennettu) tai valokennot (jos asennettu).

Koodaaja asettaa avaus- ja sulkuasennot joka jarrutuksen liikkeen lopussa alentaa nopeutta ja melua.

433.92MHz radiovastaanotin on asennettu piirilevyyn ja rullauskoodi asetetaan muistiin "itse-opetus"- tekniikalla.

Henkilöiden, jotka eivät tunne automaattisia portteja ja ovia koskevia työturvallisuusmääräyksiä, ei tule missään olosuhteessa suorittaa järjestelmän asennusta.

Henkilöt, jotka asentavat tai huoltavat laitteita huomioimatta kaikkia turvallisuussääntöjä, ovat vastuussa vaurioista, tapaturmista, maksuista, kustannuksista tai vaateista, jotka johtuvat suoraan tai epäsuoraan laitteen virheellisestä asennuksesta, joka poikkeaa olennaisista turvallisuusstandardeista ja ohjeista.

Vaihtoehtona sisäänrakennetulle vastaanottimelle, yksikkö hyväksyy minkä tahansa erillisen radiovastaanottimen. Yksikkö on luotu takaamaan maksimaalisen käytön luotettavuuden, turvallisuuden ja joustavuuden.

TÄRKEÄÄ:

Lue kaikki ohjeet huolellisesti ja varmista, että tunnet käyttöohjeen omistajankappaleessa olevat turvallisuussäännöt.

Käyttöohjaimet

- 1 (SET-painike) Vahvista asetus ja palauta herkkyys.
- 2 (CODE-painike) Lähettimen koodin asetus.
- 3 (UP-painike) Rajoitustilan asetus.
- 4 (DOWN-painike) Rajoitustilan asetus.

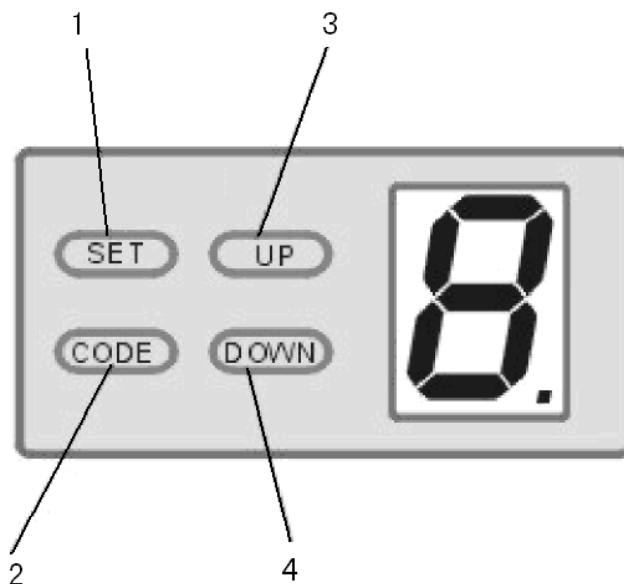

Piirilevyn liittimet

- 5 Liitäntä vara-akulle.
- 6 Moottoriliitäntä.
- 7 Virranmuuntimen liitäntä.
- 8 Liitin virransyötölle ja muuntimelle.
- 9 Käyttövalon liitin.
- 10 Ohjauslevyn liitin.
- 11 Liitin valokennon ja käyttöpainikkeen liittännälle.

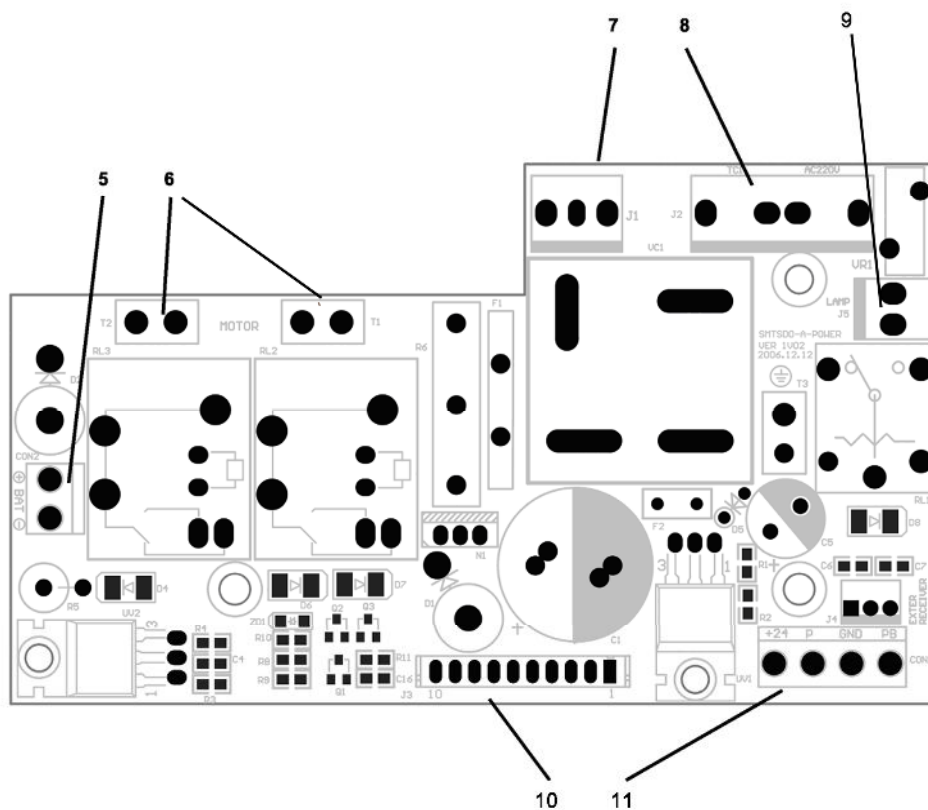

ASENNUS

- 1). Lue ohjeet huolellisesti ennen asennusta.
- 2) Varmista, että oven rakenne on luja ja sopii moottorikäyttöön.
- 3) Tarkasta, että oven liikkeessä ei ole kohtia, jossa se jumiutuu.
- 4) Oven on oltava tasapainossa ja helppo laskea ja nostaa käsikäyttöisesti.
- 5) Asenna 220VAC(110VAC), suojattu 3-napainen pistorasia lähelle avaajan asennuskohtaa.

Muista, että sähkö- ja automaattisten portti- ja oviasennuksissa on noudatettava erityisiä standardeja.

Laillisten vaatimusten ja standardien lisäksi, huomioi seuraavat kohdat asennuksen turvallisuuden takaamiseksi.

- 1) Tarkasta ympäröivät tilat ennen asennusta. Arvioi mahdolliset fyysiset vaarat (liikkuvat autot, puut, jne.) mahdollinen kosketus vieraisiin kohtiin (hyönteiset, lehdet jne.), tulvat ja kaikki muut poikkeavuudet.
- 2) Tarkasta että jännite on sama kuin arvokilvessä ja käyttöohjeessa on näytetty.
- 3) Tarkasta, että virransyöttö on suojattu oikosuilta/virtapiikeiltä. Muista, että yksikössä on verkkovirtajännite (sähköiskuvaara, tulipalovaara).
- 4) Käsittele ohjausyksikköä varovasti; osat voivat vaurioitua kovassa käsittelyssä.
- 5) Tarkasta, että kaikki tarvittava materiaali on esillä ja että ne sopivat käyttötarkoitukseen.
- 6) Lue kaikki ohjeet huolellisesti ja varmista että ymmärrät ne ennen asennusta..
- 7) Arvioi kaikki automaattiseen oveen liittyvät vaarat ennen asennusta. Tarkasta, että asennettava ovi on kunnossa ja mekanismi toimii; huomioi turvavälit ja minimietäisyydet.
- 8) Kun asennat yrityksemme avaajan, noudata tarkasti kaikkia käyttöohjeessa olevia ohjeita. Jos jokin kohta käyttöohjeessa on epäselvä, älä jatka asennusta ennen kuin olet selvittänyt ongelman teknisen osastomme kanssa.

VIITTEELLINEN KUVA

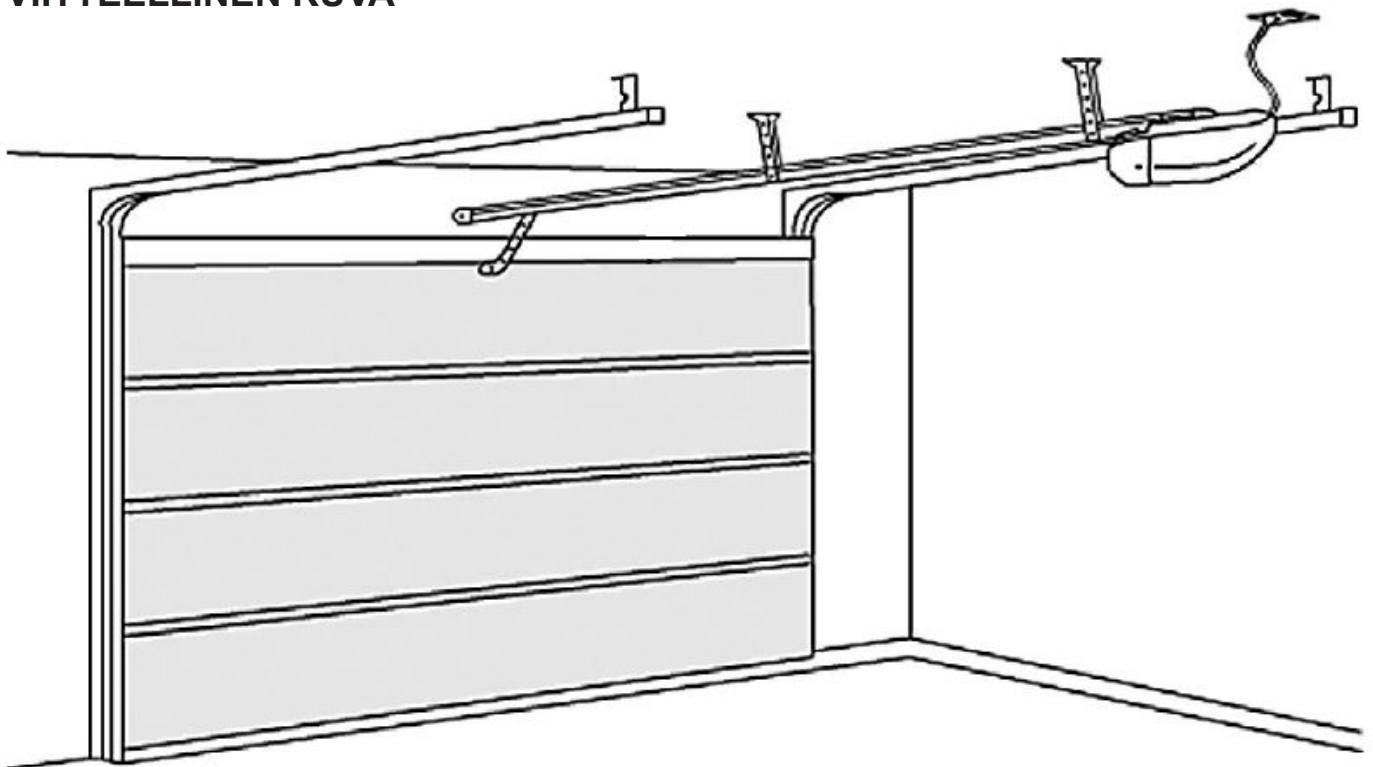

ASENNUS

1. KASAA KISKOPAKETTI

(3 kisko ja 2 jatkokappaletta):

- Oven puoli päähän tulee kisko jonka päädyssä on reikiä, rei'ät oven puolelle **(KUVA 1a)**
- keskimmäiseksi kisko jonka päissä on pienet kolot **(KUVA 1b)**
- ja viimeiseksi kisko jonka päädyssä ketjukuljetin on. Ketjukuljetin kiskopakettin päätyyn. **(KUVA 1c)**

Yhdistä kiskot toisiinsa työntämällä ne jatkokappaleiden sisään niin, että jatkokappaleissa olevat pienet nystyrät tulevat keskimmäisen kiskon molemmissä päissä oleviin koloihin. **(KUVA 1d ja 1e)**

1a

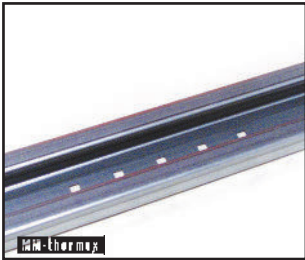

1b

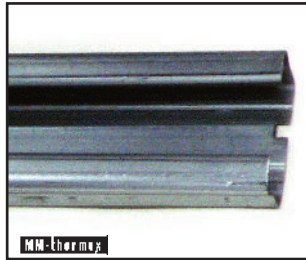

1c

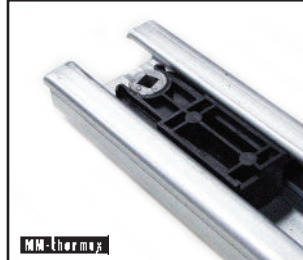

1d



1e

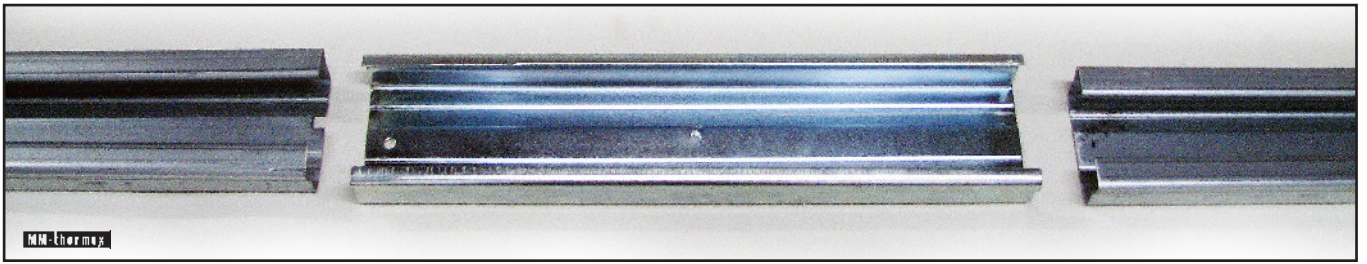

2. KETJUKULJETTIMEN KOKOONPANO

- Työnnä ketju ketjukuljettimeen. **(KUVA 2a)**
- Kasaa vapautin ruuvaamalla osat toisiinsa. **(KUVA 2b)**
- Työnnä vapautin kiskoon kiskon oven puoleisesta päädyistä, nostamalla liipaisinta. **(KUVA 2c)**
- Työnnä ketju vapauttimen läpi. **(KUVA 2d)**
- Kasaa kiskon seinäkappale ja pujota kettinki rullan kautta takaisin kiskoon. **(KUVA 2e)**
- Työnnä seinäkappale kiskoon ja aseta ketjukiristin löysimpään asentoon. **(KUVA 2f)**
- Työnnä ketju vapauttimen toiselta puolelta läpi ja yhdistä ketjun pää yhdyskappaleella ja liittimillä. **(KUVA 2g)**
- Tarkista, että ketju ei "kierrä" missään kohdassa.
- Kiristä ketju ketjukiristimestä

2a



2b

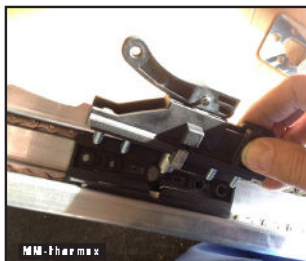

2c



2d



2e

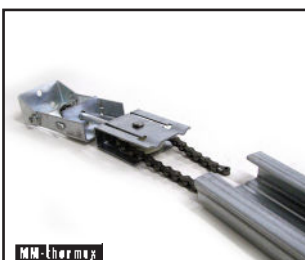

2f

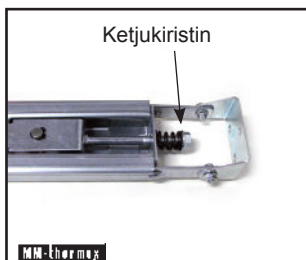

2g

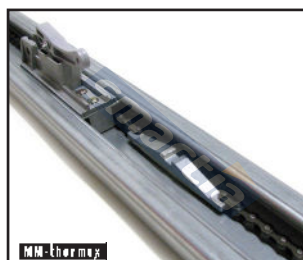

3. AVAAJAN KATTO- JA SEINÄKIINNITYS

- Kiinnitä avaaaja kiskopakettiin. **(KUVAT 3a ja 3b)**
- Kiinnitä kiskopakettin oven puoleinen pää niin, että kiskon moottoripää on alhaalla. Kiskon alareunan ja oven väliin tulisi jäädä Min. 40mm tilaa oven ollessa yläasennossa. **(KUVA 3c ja 3d)**
- Kiinnitä kiskon toinen pää kattoon ripustamalla se kannatinkappaleesta Max. 2800mm päähän seinästä. esim. reikänauhan tai kulmarautojen avulla (ei sis. toimitukseen) kannatin kappaleesta. **(KUVA 3c, 3e ja 3f)**
- Kiristä lopuksi seinäkiinnikkeen ja kiskon liitos. **(KUVA 3g)**

3a

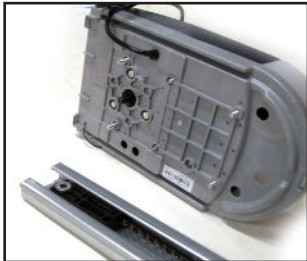

3b

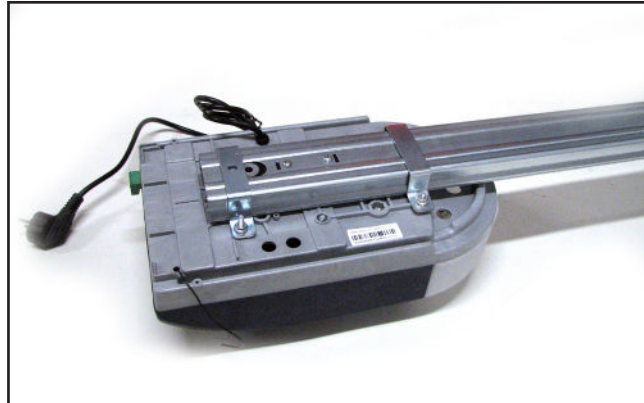

3d



3e



3c

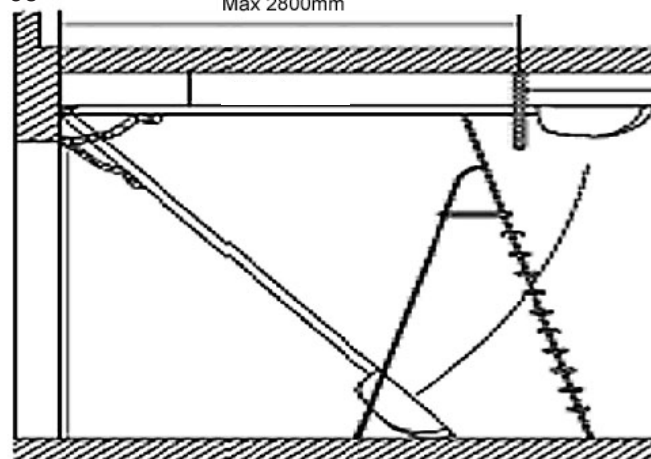

3f



3g

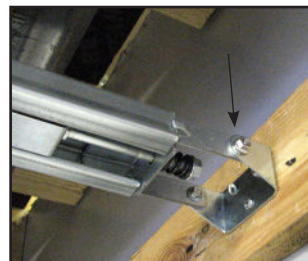

4. OVEN KIINNITYS AVAAJAAN

- Kasaa 2-osainen vetorauta ja kiinnitä se kiinnitysrautaan tapilla ja sokalla. **(KUVA 4a)**
- Kiinnitä vetorauta vapauttimeen tapilla ja sokalla. **(KUVA 4a)**
- Kiinnitä kiinnitysrauta joko suoraan oveen tai laita kiinnitysraudan ja oven väliin MM-Thermox oven mukana toimitettava "tukipelti". **(KUVA 4a)**
- Kiinnitä naru vapauttimeen. **(KUVA 4a)**

4a

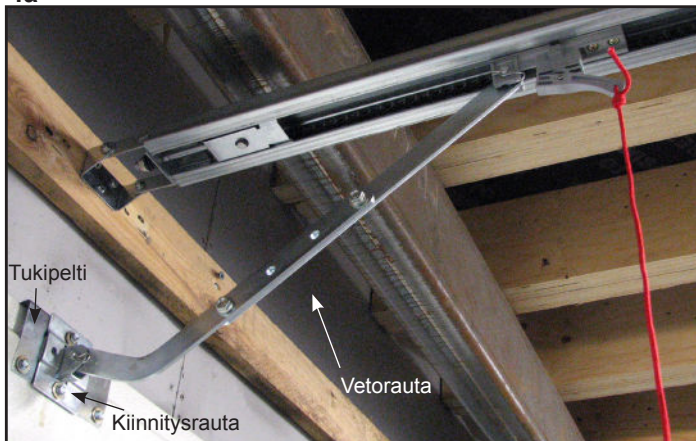

Huom! Yksikkö pitää ohjelmoida ja testata ennen käyttöä. Katso ohjeet kappaleesta "Yksikön ohjelmointi".

Liittimet ja liitännät

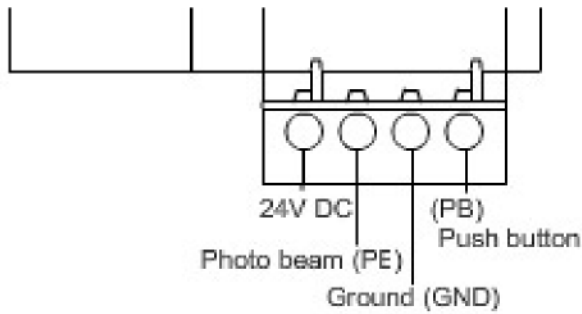

1) GND & PB: Vaihe vaiheelta syöttö (avaa pysäytä sulje) sama kuin vaihe vaiheelta painike lähettimessä. = **Painikkeen** liitin

2) GND & PE = **Valokennon** liitin.

3) 24V & GND & PB = **Vastaanottimen** liitin.

Avaajan ja komponenttien suojaamiseksi, kytke yksikkö irti virransyötöstä töiden aikana.

Muista, että sähköjärjestelmien ja automaattisten ovijärjestelmien erikoismäärityksiä on noudatettava.

Vain päteväitynyt henkilö saa suorittaa asennus- ja huoltotoiminnot Suomen standardien mukaan.

Henkilöä, joka asentaa S600- nosto-oven avaajan, pidetään vastuussa sen mahdollisesti aiheuttamista vaurioista.

HUOMAUTUS: Ota yhteyttä S600- tekniseen osastoon saadaksesi sähkökytkentäkaavion, jos olet epävarma oikeasta menettelystä.

Yksikön ohjelmointi

Järjestelmä on tarkastettava ja testattava kun liitännät on suoritettu.

3.1) Tarkasta, että ketjutuki on puolivälissä helpon avaamisen ja sulkemisen varmistamiseksi.

Varmista, että kaikkia automaattisia portteja ja ovia koskevia standardeja on noudatettu.

3.2) Suorita nyt testi oven ollessa kytkettynä irti moottorista ja avaa ja sulje ovi tarkastaaksesi, että mekaaniset osat toimivat oikein ja ettei ovi juutu tai tartu kiskoilla.

3.3) Kytke virta päälle. Kun virta kytketään järjestelmään, näkyy 7-osainen LED numero 9-1 välillä ja valo palaa 2 sekunnin ajan.

Jos LED-näyttö on väärin päin, paina SET-painiketta kerran ja LED-näyttö näyttää numerot oikein päin. Järjestelmä muistaa näyttösuunnan. Se näyttää numerot oikein kun virta kytketään seuraavan kerran.

Jos näin ei tapahdu, sammuta virta välittömästi ja tarkasta liitännät.

3.4) Tämä ovi on varustettu turvapalautus toiminnolla, joka toimivuus testataan, kun Avautumis- ja sulkeutumisasennot on asetettu.

3.5) Nyt on aika asettaa Avautumis- ja sulkeutumisasennot.

Avautumis- ja sulkeutumisasennon asetus

- 4.1) Pidä SET painettuna, kunnes LED näyttää numeron "1". Siirry avautumisasetuksen oppimistilaan.
- 4.2) Paina nyt UP ja pidä se painettuna ja ovi liikkuu auki-asentoon. Vapauta painike, kun ovi on saavuttanut halutun asennon.
- 4.3) Jos ovi liikkuu yli asennon, paina DOWN liikuttaaksesi ovea alaspäin. Hienosäädä asentoa painamalla UP ja DOWN.
- 4.4) Paina SET auki-asennon asettamiseksi ja LED näyttää nyt numeron "2", ja kiinni-asento voidaan asettaa.
- 4.5) Pidä DOWN painettuna ja ovi liikkuu kiinni-asentoon. Vapauta DOWN kun ovi on saavuttanut kiinni-asennon.
- 4.6) Jos ovi liikkuu yli asennon, paina UP liikuttaaksesi ovea ylöspäin. Hienosäädä asentoa painamalla DOWN ja UP.

Säädöt

Tavallisesti voima-asetukset asetetaan automaattisesti eikä säätö ole tarpeen. Valtuutettu asentaja voi kuitenkin säätää voimaa erikoistarkoituksiin tarvittaessa.

- 5.1) Pidä SET painettuna, LED näyttää asetusnumeron "1" - "3", vapauta SET, yksikkö on nyt voimansäätötilassa.

Toimintotilat

Yksikössä on kaksi valittavaa toimintotilaa, PHOTO BEAM, AUTO CLOSE DOOR ja LOCK DOOR.

6.1) PHOTO BEAM: Valokenno ei sis. toimitukseen.

Varmista, että valokenno on asennettu oikein ennen PHOTO BEAM-toiminnon asetusta.

- 6.1.1) Pidä DOWN painettuna kunnes LED näyttää "–"
6.1.2) Paina DOWN kerran ja LED näyttää "I" valokenno on nyt pois päältä. Paina UP kerran ja LED näyttää "H", valokenno on nyt päällä.
6.1.3) Vahvasta ja lopeta painamalla SET.

6.2) AUTO-CLOSE ON / OFF ASETUS:

- 6.2.1) Pidä UP painettuna kunnes LED näyttää "□"
6.2.2) Paina UP kerran ja automaattinen sulkeutumisaika lisääntyy 1 minuutin; Paina DOWN kerran ja automaattinen sulkeutumisaika vähenee 1 minuutin. LED näyttää nykyisen arvon.
6.2.3) Automaattinen sulkeutumisaika on pois päältä kun asetettu aika on "0".
6.2.4) Vahvasta ja lopeta painamalla SET kun haluttu aika on asetettu.

- 4.7) Vahvasta asetus painamalla SET.

Ovi avautuu ja sulkeutuu nyt avautumisen ja sulkeutumisen herkkyysvaatimusten mukaisesti.

VAROITUS: Pidä ihmiset ja esineet poissa oven lähetyviltä asennuksen aikana.

- 4.8) Ovi on nyt asetettu normaaliin käyttötilaan.

TÄRKEÄÄ: Turvajärjestelmät on tarkastettava säännöllisesti turvallisuuden ylläpitämiseksi.

Huomaa: Jos et ole tyytyväinen rajoitusasetuksiin, palaa vaiheeseen 4.1 ja aseta ne uudelleen.

- 5.2) Paina UP lisätäksesi voimaa yhden asteen ja DOWN alentaaksesi sitä. Maks.

aste on 9 ja min. aste 1.

- 5.3) Vahvasta asetus painamalla SET.

- 5.4) Ovi joka kohtaa esteen, palautuu 15–20 cm.

- 6.2.5) Ei tarvitse asettaa uudestaan vaikka sähkökatkos tapahtuisi.

6.3) LOCK DOOR:

- 6.3.1) Pidä SET painettuna, LED näyttää asetusnumeron "1" - "4", vapauta SET, yksikkö on nyt ovilukkotilassa.
6.3.2) Jos painat UP, LED näyttää "1", ovilukko on päällä tai paina DOWN, LED näyttää "0" ja ovi on auki.

Avaajan käyttö

Onnittelumme yrityksemme autotallin oven kaukosäädettävän avaajan hankinnasta.

Kun avaaja on asennettu, opettele tuntemaan sen toiminta ja turvallisuussäännöt.

Oikein käytettynä ja huollettuna, avaaja tarjoaa

Käsitkäyttö

Avaaja on varustettu manuaalisella vapautuslaitteella, jolla ovi voidaan avata ja sulkea sähkökatkoksen tai toimintahäiriön aikana. (Kuva 8)

Ulkoinen käyttölaite (Kuva 9) (lisävaruste)

8.1) Oven manuaalisen käytön kytkemiseksi tarkasta, että virta on kytketty pois. Vedä punaista johtoa vähällä voimalla kunnes tunnet vastusta. Älä vedä johtoa liian voimakkaasti, koska tämä voi vaurioittaa avaajaa.

Käyttöohjaimet

- 1 (SET-painike) Vahvista asetus ja palauta herkkyys.
- 2 (CODE-painike) Lähettimen koodin asetus.
- 3 (UP-painike) Rajoitustilan asetus.
- 4 (DOWN-painike) Rajoitustilan asetus.

Seinäpainikkeen ja kaukosäätimen ohjelmointi

1. Paina nosto-oven moottori-avaajassa olevaa CODE-painiketta ja pidä se painettuna 2 sekuntia, jolloin avaajan näyttöön syttyy punainen piste palamaan.
2. Paina seinäpainikkeen/ kaukosäätimen avauspainiketta kerran jolloin avaajan vilkkuva piste sammuu
Vapauta painike ja paina avauspainiketta uudestaan jolloin avaajan näytössä oleva vilkkuva piste vilkkuu koodin vahvistamiseksi ja avaajan näyttö palaa perustilaan (näytössä näkyy kaksi pystyviivaa).
3. Kaikkien tallennettujen koodien poistamiseksi, pidä CODE painettuna 8 sekuntia, kunnes pilkku katoaa. Kaikki koodit on nyt poistettu.

monien vuosien ongelmattoman käytön. Muista, että autotallin ovi ja avaaja on luultavasti eniten käytetty mekaaninen laite kodissa ja mikään ei ole mukavampaa, kuin oven avaaminen painikkeesta ja ajaminen autotalliin ja oven sulkeminen kaatosateella. Kaukosäädin on ehkä aliarvioitu mukavuus, mutta se edustaa tärkeää osaa päivittäisissä toiminnoissa.

8.2) Oven automaattitoiminnon kytkemiseksi uudestaan, tarkasta että virta on kytketty pois.

TÄRKEÄÄ: JOS PÄÄSY AUTOTALLIIN TAPAHTUU VAIN AUTOTALLIN OVEN KAUTTA, SUOSITTELEMME ULKOISEN KYTKIMEN ASENTAMISTA (KATSO KUVA 9).

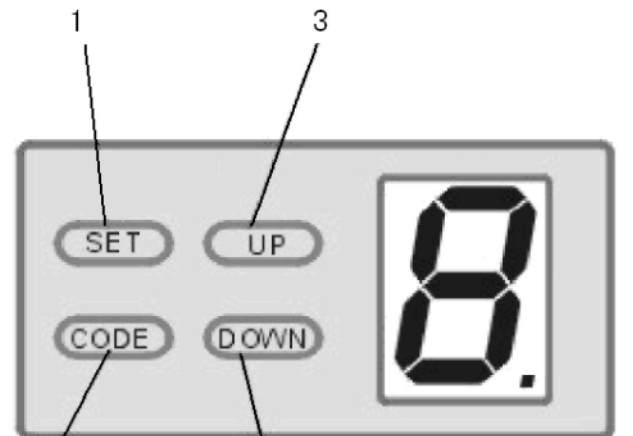

Tekniset tiedot

Virransyöttö:	110/220 VAC ±10%
Moottori:	50Hz 24V DC 100W
Sisävalon aika:	3 minuuttia
Käyttölämpötila:	-20° ~ 70°C
Suhteellinen kosteus:	<90%
Avautumis/sulkeutumisvoima	600 N~1200N
Vastaanottotaajuus:	433,92MHz
Herkkyys:	>1 V oikealle signaalille (käyttöalue 50m, antennilla)
Koodaus: Lähetysteho	Satunnaiskoodi
Lamppu:	27A 12V akku 24V 5 wattia

Ylläpito

Looginen piirilevy ei vaadi mitään erityistä ylläpitoa.

Tarkasta vähintään kahdesti vuodessa, että ovi on oikein tasapainotettu ja kaikki osat ovat kunnossa.

TÄRKEÄÄ: Heikosti toimiva ovi voi vaikuttaa automaattisen avaajan käyttöikään väärän kuormituksen vuoksi ja mitätöidä takuun.

Tarkasta palautusherakkyys vähintään kahdesti vuodessa ja säädä tarvittaessa.

Tarkasta, että turvalaitteet toimivat oikein (valokennot, jne.)

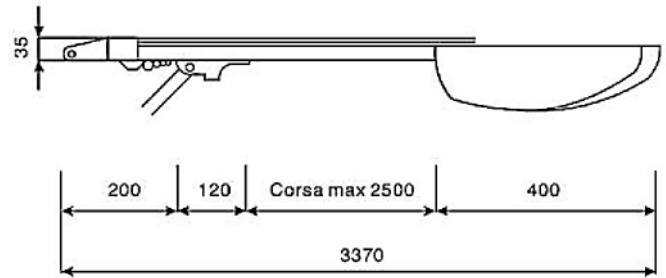

Loppusanat

Tämä käyttöohje on tarkoitettu vain asennukseen pätevoityneille teknisille henkilöille.

Mitkään tässä käyttöohjeessa olevat tiedot eivät koske loppukäyttäjää.

Loppukäyttäjä ei voi suorittaa mitään tässä käyttöohjeessa kuvattuja asetuksia tai säätöjä.

On tärkeää, että asentaja näyttää asiakkaille avaajan käytön mukaan lukien manuaalisen irtikytkentäjohdon.

Kerro omistajalle säännöllisen ja tarkan ylläpidon tärkeydestä, etenkin koskien turva- ja palautuslaitteita.

HUOMAUTUS: Yritys pidättää oikeuden muokata tuotteita ja tuotetietoja ilman ennakoilmoitusta.

Manuaalinen irtikytkentä

Avaaja on varustettu manuaalisella vapautusjohdolla, joka kytkee irti kuljettimen ja voit liikuttaa ovea käsin pitämällä kahvan alhaalla (Kuva 8). Vedä kahvasta kuljettimen irtikytkemiseksi. Kytke ovi takaisin käyttämällä avaajaa automaattitilassa tai liikuta ovea käsin, kunnes käyttöpyörä tarttuu ketjukuljettimeen.

Tilanteissa, joissa henkilöovea ei ole, suosittelemme ulkoisen irtikytkentälaitteen asentamista. (Kuva 9).

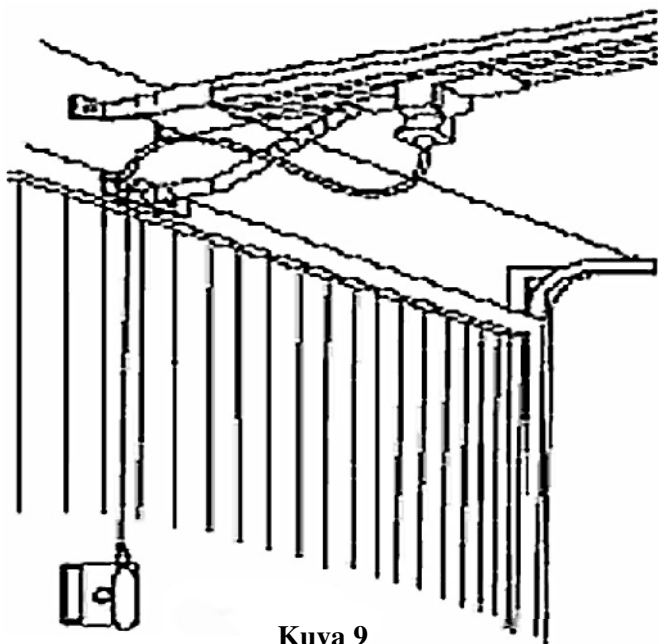

Kuva 9

Tärkeitä tietoja käyttäjälle

Kun avaaja on asennettu, käyttäjää on tiedotettava sen toiminnasta ja väärinkäytöstä syntyvistä vaaroista. Käyttäjän on vältettävä asettumasta vaarallisiin tilanteisiin, kuten seisomista oven liikeradalla sen liikkua.

Älä koskaan anna lasten leikkiä ovella ja pidä kaukosäätimet heidän ulottumattomissa

Pätevöityneen henkilön on suoritettava kaikki korjaus- tai huoltotoiminnot ja ne on kirjattava omistajan ylläpitorekisteriin.

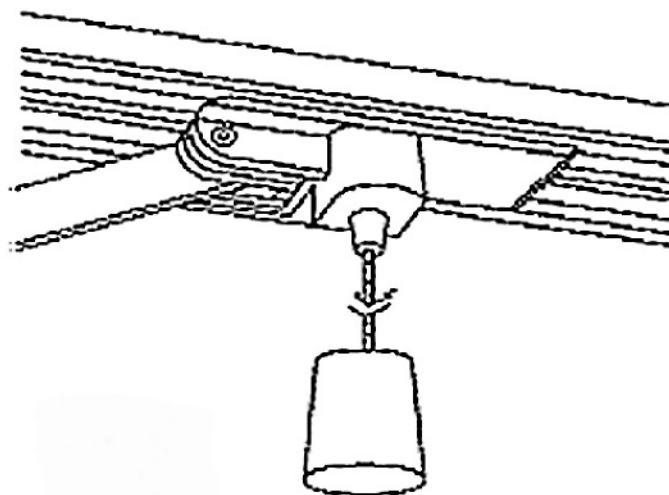

Fig. 8

Tietoja käyttäjälle löytyy kappaleesta KÄYTTÄJÄT/OMISTAJAT.

TÄRKEÄÄ: Muista esitellä KÄYTTÄJÄ/OMISTAJA kappale käyttäjille kun asennus on valmis.

TÄRKEÄÄ: Toimintahäiriön sattuessa, käyttäjän on otettava yhteyttä valtuutettuun asentajaan eikä yrittää korjata itse.

OMISTAJAN OSA

Tärkeät turvallisuusvaroitukset

VAROITUS: ON ERITTÄIN TÄRKEÄÄ, ETTÄ HENKILÖT JOTKA ASENTAVAT JA KÄYTTÄVÄT YKSIKKÖÄ NOUDATTAVAT ASENNUS- JA TURVALLISUUSOHJEITA. NIIDEN LAIMINLYÖMINEN VOI JOHTAA VAKAAN HENKILÖTAPATURMAAN JA/TAI OMAISUUSVAHINKOIHIN JA VIKOIHIN AVAAJASSA.



Huomioi tämä varoitussymboli (vasemmalla). Tämä symboli ilmaisee mahdollista tapaturmavaaraa, joka voi johtaa henkilövammiin ja/tai omaisuusvahinkoihin.

Autotallin ovi on suurin kodissa oleva liikkuva esine. Kun avaaja asennetaan, liikkuu ovi nyt sähköisesti. Oikea autotallin oven ja avaajan asennus, käyttö, ylläpito ja testaus ovat pakollisia turvallisen ja häiriöttömän toiminnan takaamiseksi.

Väärin säädetty autotallin ovi tai automaattinen avaaja voi muodostaa hengenvaarallisen voiman oven sulkeutuessa. **Tämä voi johtaa loukkaantumiseen tai jopa kuolemaan sulkeutuvan oven osuessa henkilöön tai hänen jäädessä kiinni oven alle.**

Muutama varotoimi voi suojata perhettäsi ja ystäviäsi mahdolliselta loukkaantumiselta. Lue seuraavat turvallisuusvihjeet.

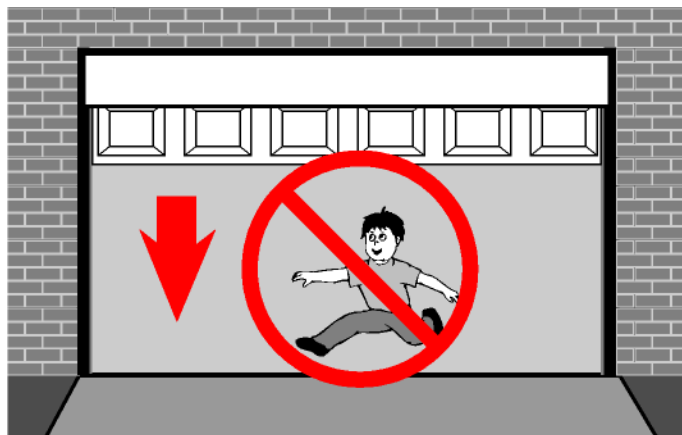

Älä seiso tai kävele liikkuvan oven alla!



Älä anna lasten leikkiä leikkiä "voitan oven." Se on vaarallista ja voi johtaa henkilötapaturmaan ai kuolemaan.

Aikuisten tulee näyttää hyvää esimerkkiä ja tietää miten käyttää manuaalista vapautinta jos joku on jäänyt oven väliin.



Oven avaajaa ei ole tarkoitettu lasten käytettäväksi ilman valvontaa. Nuoria lapsia tulisi opettaa, etteivät he saa leikkiä laitteilla. Älä anna lasten leikkiä tai käyttää lähettimiä tai kaukosäätimiä.

Säilytä niitä aina lasten ulottumattomissa.



Painike seinässä tulee olla lasten ulottumattomissa ja asennettu vähintään 1.5 metrin korkeudelle maasta ja poissa liikkuvien osien tieltä. Asenna painike ja käytä sitä kohdassa jossa näet liikkuvan oven. **Painike ei sis. toimitukseen.**

Autotallin ovien avaajat eivät ole leikkikaluja.

Autotallin ovien avaajien varomaton käyttö ja lasten leikkiminen niillä voi johtaa vakaviin tapaturmiin. Keskustele autotallin oven turvallisuudesta lasten kanssa. Kuvaa oven alle jäämisen vaara heille.

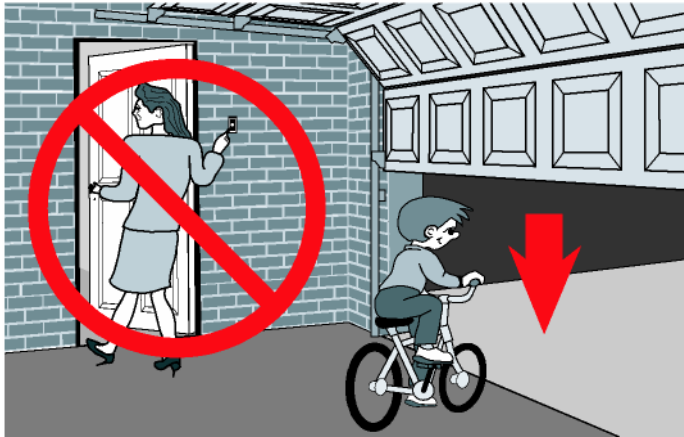

! Kun käytät painiketta tai lähetintä, pidä ovea silmällä niin kauan, kunnes sen liike loppuu. Opeta lapsille, ettei oven alla tai lähistöllä saa leikkiä. **ÄLÄ** käytä autotallin oven avaajaa lasten/henkilöiden ollessa sen lähistöllä. Lapsia on valvottava koko ajan autotallin oven lähistöllä kun avaajaa käytetään.

! Opeta lapsia pitämään kädet ja sormet poissa taitenivelistä, saranoista, kiskoilta, raoista ja muista oven osista.

! Kosketus liikkuvan oven tai sen osien kanssa voi johtaa loukkaantumiseen. Nämä loukkaantumiset voivat sattua myös ovissa, joissa ei ole automaattista avaajaa.

Tärkeät turvallisuusvaroitukset



LISÄTURVALLISUUDEN VUOKSI

suosittelemme valokennojen asentamista. Useissa maissa, valokennojen asennus on pakollista automaattisesti avautuviin oviin tai portteihin. Suosittelemme valokennojen asentamista pienellä lisäkustannuksella lisäturvallisuuden vuoksi.

Tarkasta säännöllisesti ja varmista, että

TURVAPALAUTUSASETUS toimii oikein ja on **TESTATTU** (asettamalla 40 cm korkean esineen lattialle) käyttöohjeen mukaisella tavalla Näiden ohjeiden laiminlyönti voi johtaa **VAKAVAAN HENKILÖTAPATURMAAN**, omaisuusvahinkoihin ja/tai

jopa kuolemaan. Tämä testi on suoritettava säännöllisesti ja päteväntyneen teknikon on suoritettava tarvittavat säädöt.

Avaaja tulee asentaa säältä suojattuna. Sitä ei tule altistaa kosteudelle tai sateelle. Kastaminen vedessä tai ruiskuttaminen vedellä tuhoaa laitteen

korjaamattomaan kuntoon ja voi aiheuttaa sähköiskun.



Autotallin oven on oltava **HYVIN TASAPAINOTETTU**. Tarttuva tai juuttuva ovi on korjattava ennen avaajan asennusta.



Tarkasta ovi säännöllisesti, etenkin sen johdot, raot ja kiinnitykset. **ÄLÄ** yritä korjata itse, sillä ovi on erittäin suuressa jännityksessä. Kosketus oven voi johtaa **VAKAVAAN HENKILÖTAPATURMAAN**, omaisuusvahinkoihin ja/tai kuolemaan.



Vain **KOKENUT** huoltohenkilö saa poistaa avaajan kannet.



Liitä autotallin oven avaaja **MAADOITETTUUN**, pätevän sähköhenkilön asentamaan 240V pistorasiaan.



IRROTA VIRTAJOHTO verkkovirrasta ennen huoltotöitä tai avaajan kansien poistamista..



Jos virtajohto on katkennut tai viallinen, se **ON** vaihdettava välittömästi huoltoedustajan tai päteväntyneen henkilön toimesta.



Kun automaattinen sulkeutumistila on käytössä, ovat **VALOKENNOT** asennettava ja testattava säännöllisesti oikean ja turvallisen toiminnan varmistamiseksi. **SUURTA VAROVAISUUTTA** on käytettävä automaattisessa sulkeutumistilassa.

Valokenno ei sis. toimitukseen.



KAIKKIA TURVALLISUUS-SÄÄNTÖJÄ kuvattuna asennus- ja käyttöohjeessa on noudatettava henkilötapaturmien, omaisuusvahinkojen ja/tai kuoleman välttämiseksi.



Jotta autotallin ovi **TUNNISTAISI** sen kanssa kosketuksiin joutuvan esineen, on esineeseen kohdistettava jonkin verran **VOIMAA**. Tuloksena voi olla **VAURIOITA tai LOUKKAANTUMINEN**.

Lamppujen vaihto

- 10.1) Lampun vaihtamiseksi, etsi valkoinen lähetinkansi avajaan pohjassa.
10.2) Avaa lähetin painamalla vapautinkielekettä kohdassa, jossa lähetin kohtaa rungon.

10.3) Vaihda lamppu. Lamppu on 24 voltin ja 5 watin lamppu

VAROITUS: Älä käytä muun tyyppistä lamppua.
10.4) Kiinnitä valkoinen lähetin takaisin paikalleen.

Turvapalautusjärjestelmän tarkastus

- 11.1) Avaa ovi kokonaan. Aseta 50 mm korkuinen puu lattialle esteeksi.
11.2) Sulje ovi esteeseen asti. Oven tulisi pysähtyä hetkeksi ja palautua takaisin. Jos ei palaudu automaattisesti takaisin, kytke ovi manuaalikäytölle ja jatka käyttöä. Ota yhteyttä valtuutettuun asentajaan oven huoltamiseksi.

Säännöllinen tarkastus ja ylläpito

Autotallin oven avaaja vaatii, kuten muutkin mekaaniset laitteet, säännöllisen ylläpidon ja tarkastuksen sen turvallisen toiminnan takaamiseksi.

Se on usein eniten laiminlyöty laite kodissa, mutta luultavasti laite, joka vaatii eniten huomiota.

TÄRKEÄÄ: Heikosti toimiva ovi voi vaikuttaa automaattisen avajaan käyttöökään väärän kuormituksen vuoksi ja mitätöidä takuun.

Tarkasta palautusherkkyyys vähintään kahdesti vuodessa. Jos avaaja tarvitsee suurta voimaa palautukseen.

TÄRKEÄÄ: Toimintahäiriön sattuessa, käyttäjän on otettava yhteyttä valtuutettuun asentajaan eikä yrittää korjata itse.

Järjestelmää on pidettävä vaarallisena ja se on huollettava välittömästi. Älä yritä korjata sitä itse.

Tarkasta, että turvalaitteet toimivat oikein (valokennot, jne.). Jos näin ei ole, on järjestelmää pidettävä epävakaana ja se on huollettava välittömästi. Älä yritä korjata sitä itse.

Ovi ja oven avaaja on erittäin vaarallinen laite joka voi johtaa vakavaan henkilötapaturmaan ja/tai omaisuusvahinkoihin ja/tai kuolemaan. Kuolemaan johtaneita tapaturmia on tapahtunut Yhdysvalloissa ja muualla maailmalla, kun asiakkaat ovat yrittäneet korjata laitteita itse.

Vianetsintä taulukko

Ongelma	Mahdollinen syy	Ongelman ratkaisu
Ovi ei toimi kaukosäätimellä	Paristo tyhjä	Vaihda ja paristo ja koodaa säädin Sivu 10 Itse oppiva lähetin
	Oven käyntirajoja ei ole säädetty	Säädä oven käyntirajat Sivu 9 Avautumis- asetukset
	Kaukosäädintä ei ole koodattu	Koodaa säädin Sivu 10 Itse oppiva lähetin
	Kaukosäädin viallinen	Uusi kaukosäädin
Ovi avautuu säätimellä, mutta ei sulkeudu	Valokenno asetus päällä vaikka valokennoa ei ole asennettu	Ohjelmoi valokenno asetus pois Sivu 9 Photo beam asetus

Maahantuoja:

Smartia Oy, Jokelantie 3, 92140 Pattijoki. Puhelin 010 277 7100, info@smartia.fi, www.smartia.fi